

CONCEITO

BRINCAR | SER LIVRE

O conceito do mobiliário urbano projetado parte da motivação de propiciar espaços seguros em área pública que permitam que as crianças conectem-se com o ambiente livremente. O mobiliário possui diversos espaços de brincar, os quais estimulam os cinco sentidos- paladar, tato, audição, visão e olfato- e o brincar em todas as fases do desenvolvimento infantil, como as ações de engatinhar, sentar, levantar, andar, correr, pular e equilibrar-se.

Essencialmente o mobiliário é formado por faixas- as quais chamamos de módulos-, e estas, por sua vez, são formadas pelas estações. Conceitualmente sua volumetria surgiu de uma única fita que, a partir das diferentes alturas, possibilita múltiplas interações entre usuário e mobiliário. Uma plataforma a 45 cm de altura é, por exemplo, para um adulto um banco para descanso ou amamentação, enquanto que para uma criança assume um papel de bancada ou objeto a ser escalado.

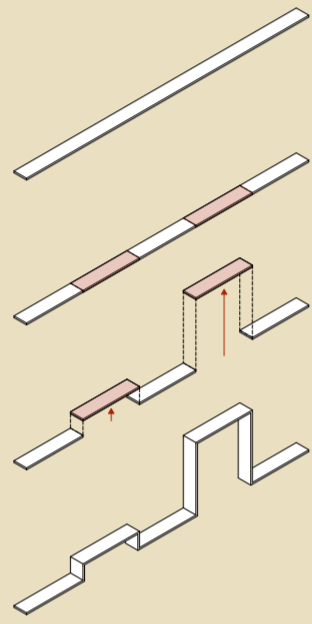

Os módulos podem ser dispostos de forma e quantidades variadas de acordo com a área pública disponível. Quando dispostos linearmente formam uma alameda sensorial, podendo ser instalados até nas calçadas. Quando são colocados de forma perpendicular formam praças com centralidades definidas, que podem ser marcadas por vegetações já existentes nos locais, enquanto que quando instalados de forma paralela formam praças lineares. Seu desenho possibilita, além da fácil manutenção, uma inserção simples e eficaz em diferentes realidades urbanas.

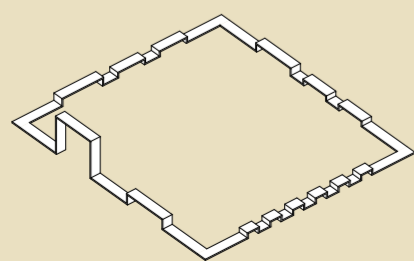
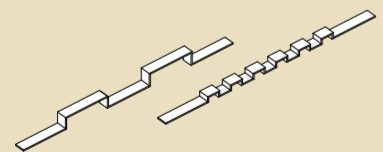
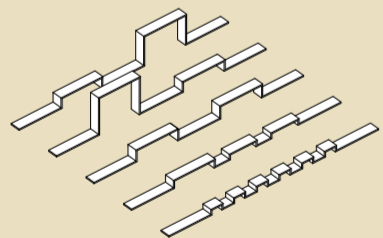

O MOBILIÁRIO URBANO

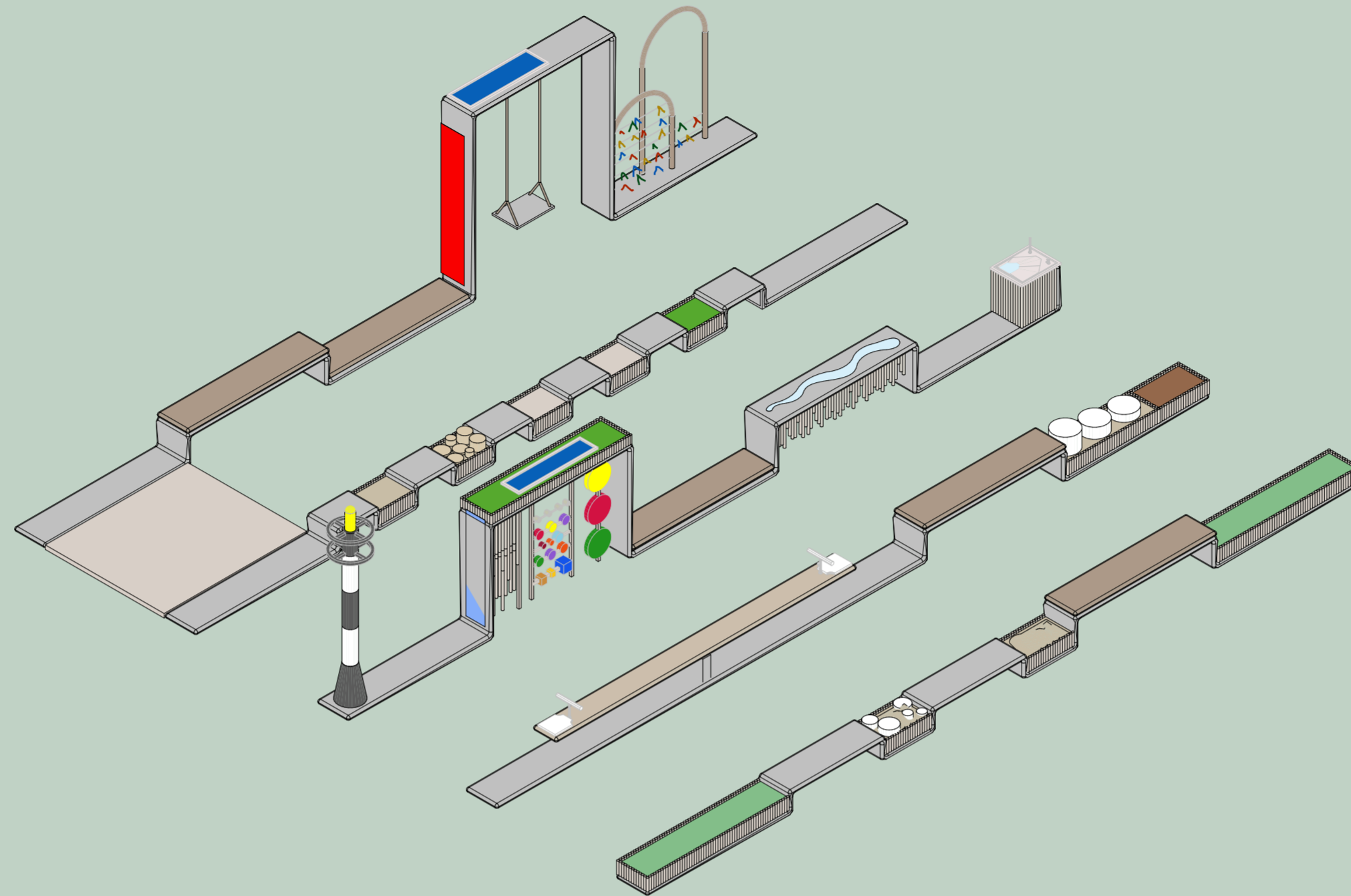

BANCO

SENTAR, ESCALAR, INTERAGIR, ENGATINHAR. MADEIRA NA PARTE SUPERIOR PARA MAIOR CONFORTO TÉRMICO AO SENTAR

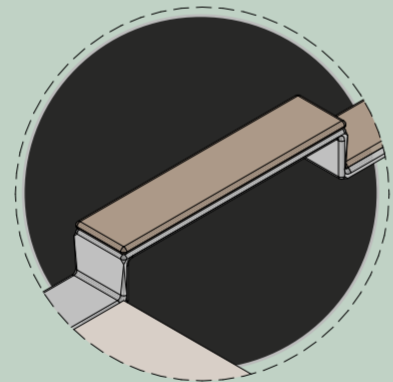

BANCADA

ATIVIDADES COM ÁGUA, SONS DO BAMBU, APOIO PARA ATIVIDADES E OUTROS TIPOS DE INTERAÇÕES

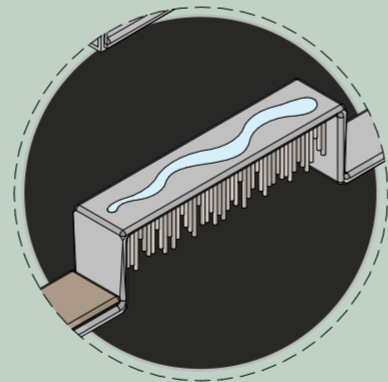

CAIXAS

COM AREIA, PEDRISCOS, BAMBU OU ERVAS. DIFERENTES TEXTURAS E CHEIROS PARA SEREM EXPLORADAS COM OS PÉS OU AS MÃOS

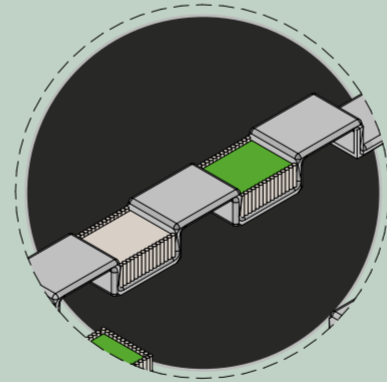

ARCOS

CONEXÃO CULTURAL, APEGO, IDENTIDADE E COORDENAÇÃO MOTORA FINA AO AMARRAR AS FITAS

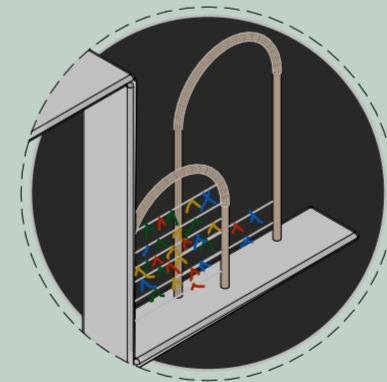

BALANÇO

SER LIVRE. BALANÇAR TRABALHANDO A COORDENAÇÃO MOTORA, EQUILÍBRIO E IMPULSO

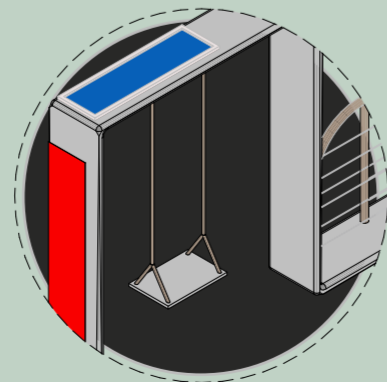

GANGORRA

TRABALHA O EQUILÍBRIO, A COMUNICAÇÃO, SENTAR, IMPULSO

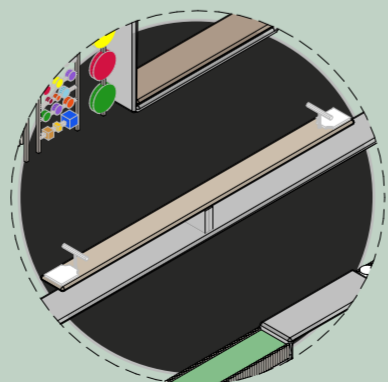

PAINEL

ÁBACO COM ATIVIDADES SENSORIAIS QUE TRABALHAM DE COORDENAÇÃO MOTORA E RACIOCÍNIO

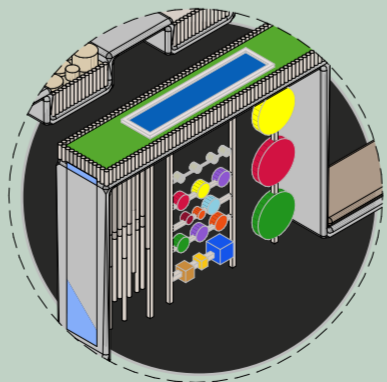

CAMA ELÁSTICA

MOMENTO DE DESCANSO, PULAR, SENTAR, EQUILIBRAR, ESCALAR

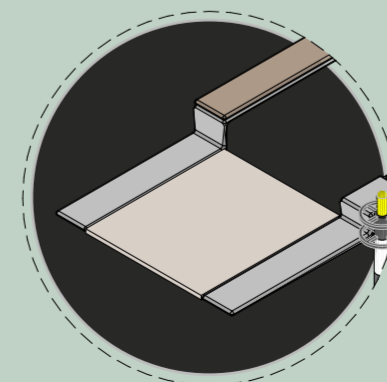

EQUIPAMENTOS

ILUMINAÇÃO

POSTES EM FORMATO DE FAROL QUE REMETEM HISTORICAMENTE A CIDADE AO MESMO TEMPO QUE TRAZ UM ASPECTO LÚDICO DO AMBIENTE

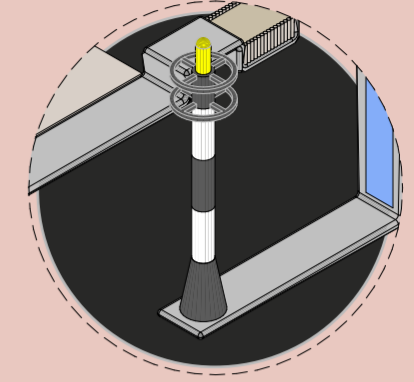

ÁGUA

BEBEDOURO JUNTO A ESTRUTURA DO MÓDULO FORNECENDO ACESSO À ÁGUA NÃO SÓ AO MOBILIÁRIO, MAS TAMBÉM À CIDADE

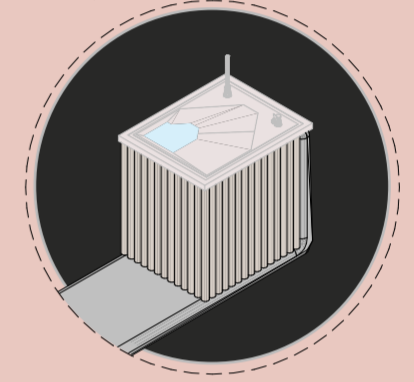

ENERGIA

INSTALAÇÃO DE PAINÉIS FOTOVOLTAICOS PARA AUTOSUFICIÊNCIA DO EQUIPAMENTO

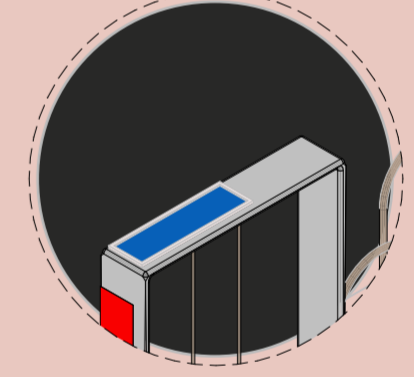

pág. 1/2



concurso de mobiliário urbano para a primeira infância de Salvador



URBAN95

